



ИНСТРУКЦИЯ ПО СБОРКЕ И ЭКСПЛУАТАЦИИ



GALAXY

БЕГОВАЯ ДОРОЖКА

SLF MT106

WWW.START-LINE.RU
WWW.STARTLINE-FITNESS.RU

БЕГОВАЯ ДОРОЖКА GALAXY SLF MT106

Перед использованием тренажера внимательно ознакомьтесь с инструкцией. Сохраняйте инструкцию. Технические характеристики оборудования могут незначительно отличаться от иллюстраций и могут быть изменены по усмотрению производителя.

ВНИМАНИЕ

Во избежание нежелательных травм, внимательно ознакомьтесь с мерами предосторожности.



В целях безопасности не стойте на беговом полотне при запуске оборудования

- Немедленно остановитесь при первых признаках тошноты.
- Увеличивайте скорость медленно.
- Не стойте на беговом полотне во время регулировки скорости.
- Тщательно выбирайте тренировочную одежду и обувь, которые подходят для занятий фитнесом на тренажере. Не проводите тренировок с босыми ногами, в носках или обуви, не предназначенной для занятий спортом.
- Детям, пожилым, беременным женщинам, пациентам, которые выздоравливают после травм или хирургического вмешательства, запрещено пользоваться тренажером.
- Закрепите защитный трос на одежде во время тренировки.
- Крепко держитесь за поручни во время тренировки.

МЕРЫ БЕЗОПАСНОСТИ

Изначально установите оборудование на ровную поверхность. Не рекомендуется устанавливать тренажер в следующих местах:

- На открытом воздухе. Тренажер разработан для пользования только внутри помещений.
- На наклонной земле или наклонном месте на балконе.
- В месте, где попадает солнечный свет или рядом с обогревателем / камином.
- Не следует размещать рядом с водой, где повышенная влажность.
- Если источник питания нестабилен, тренажер может не работать. Не используйте одну и ту же розетку вместе с компьютерами, кондиционерами и т. д.
- Будьте осторожны во время складывания и раскладывания беговой дорожки.

ПРАВИЛА ПОЛЬЗОВАНИЯ

- Производитель не несет ответственности за любые травмы в результате неправильного использования.
- Отключите тренажер после использования.
- Отключайте тренажер при его перемещении или смене запчастей.
- Детям, пожилым и беременным женщинам запрещено пользоваться оборудованием.
- Перед использованием проконсультируйтесь с врачом. Только специалист может определить максимальную нагрузку.
- Разместите тренажер на плоской поверхности. Не размещайте никакие предметы на расстоянии 2-х метров позади тренажера. Под тренажер рекомендуется положить коврик, чтобы не повредить поверхность пола.
- Не запускайте тренажер в складном виде.
- Не допускайте попадания воды на двигатель, линию электропитания и вилку.
- Не используйте тренажер в закрытых помещениях или местах без циркуляции воздуха.
- Не кладите никаких предметов на тренажер.
- Держите штепсельную вилку вдали от горячих мест или каминов.
- Выключите тренажер и отключите его от сети после использования.
- Не стойте на беговом полотне при запуске.
- Не разбирайте тренажер без специалиста.
- Убедитесь, что беговой ремень закреплен перед использованием.



WWW.START-LINE.RU

WWW.STARTLINE-FITNESS.RU

БЕГОВАЯ ДОРОЖКА GALAXY SLF MT106

ТЕХНИЧЕСКИЕ ХАРАКТЕРИСТИКИ

Название	Беговая дорожка
Мощность	500 В
Напряжение	220 Вт
Частота	50 Гц
Скорость	1-10 км/миль/ч
Вес пользователя	110 кг

ИНСТРУКЦИЯ ПО СБОРКЕ

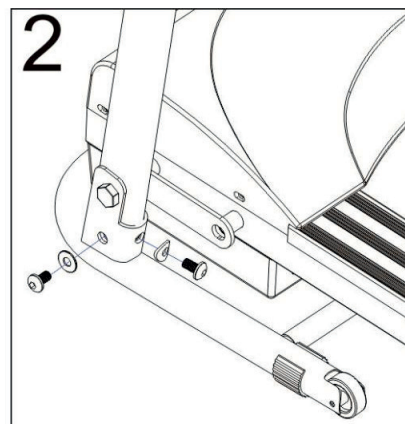
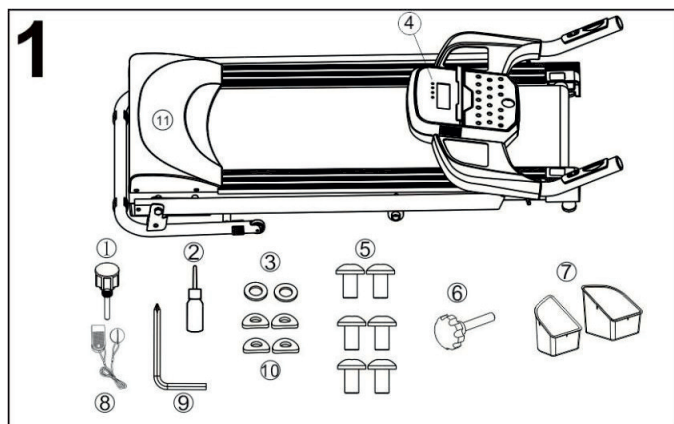

№	Название	Характеристика	Кол-во	Ед.измер
1	Болт	M16*55	1	шт
2	Силиконовая смазка		1	шт
3	Шайба	φ8	2	шт
4	Дисплей		1	шт
5	Винт с цилиндрической головкой	M8*15	6	шт
6	Болт	M12*20	1	шт
7	Заглушка	ABS	1	Компл.
8	Ключ безопасности	Red	1	шт
9	Ключ для сборки		1	шт
10	Отвертка	φ8	4	шт
11	Накладка	ABS	1	шт



WWW.START-LINE.RU

WWW.STARTLINE-FITNESS.RU

БЕГОВАЯ ДОРОЖКА GALAXY SLF MT106

ИНСТРУКЦИЯ ПО СБОРКЕ

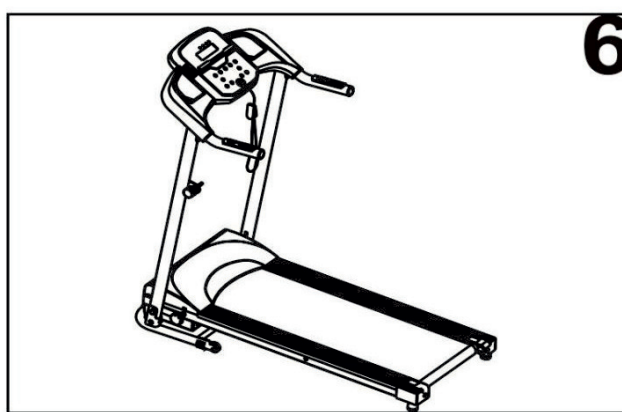
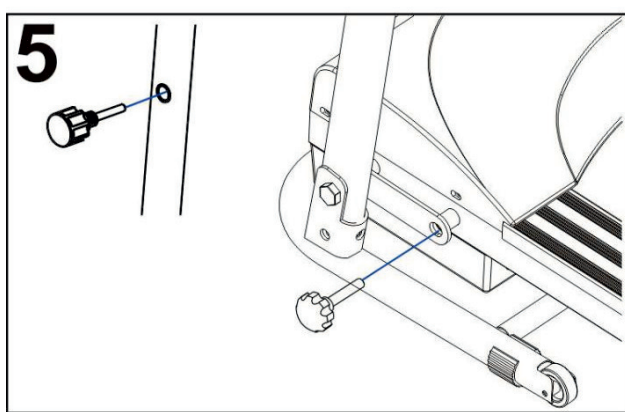
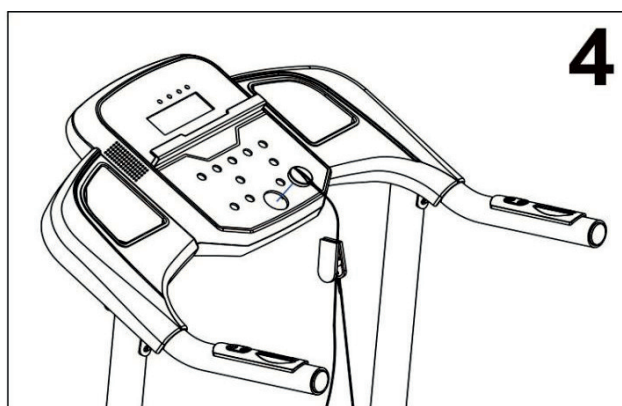
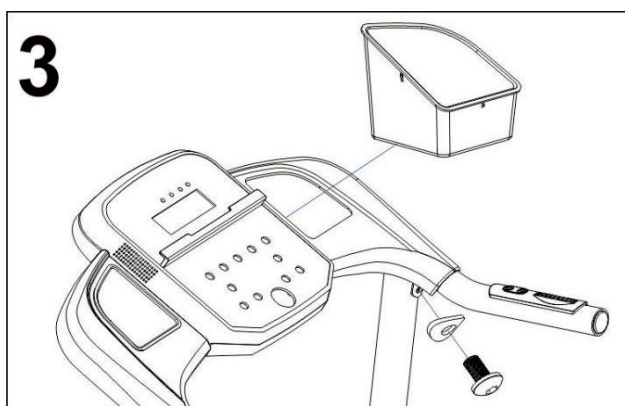

ШАГ 1

Откройте коробку и извлеките беговую дорожку.
Убедитесь, что все необходимые детали в наличии:
- основание
- комплект запчастей

ШАГ 2

Прикрепите основание с рамой при помощи четырех винтов (№5), двух шайб (№3) и отвертки (№10). Не затягивайте туго.

ШАГ 3

Прикрутите ручки к опоре, используя два винта (№5) и отвертки (№10). Затем расположите заглушки (№7) поверх сборочной конструкции (см.рис.). Убедитесь, что все провода находятся внутри конструкции и не повреждены крепежом.

ШАГ 4

Вставьте ключ безопасности (№8) в дисплей (№4).

ШАГ 5

Вставьте болт (№1) в отверстие левой части рамы основания и скрепите с основанием, используя болт (№6).



WWW.START-LINE.RU

WWW.STARTLINE-FITNESS.RU

БЕГОВАЯ ДОРОЖКА GALAXY SLF MT106

ДИСПЛЕЙ МОНИТОРА

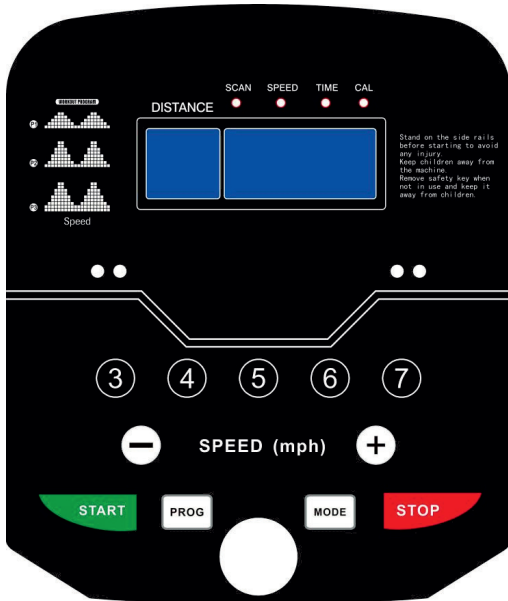

1. Нажмите кнопку START и беговая дорожка начнет работать через 3 секунды со скоростью 8 км/ч.
2. Нажмите кнопку "+", чтобы увеличить скорость. Нажмите кнопку "-", чтобы уменьшить скорость. Максимальная скорость составляет 10 км/ч, минимальная скорость 1 км/ч
3. Нажмите кнопку "mode" и на экране отобразится выбор нужного режима: скорость, время, подсчет калорий. Значки скорости, времени и калорий будут светиться на экране каждые 5 секунд.
4. В компьютере есть 3 вида программ P1-P3. Нажмите кнопку "PROG", чтобы выбрать нужную программу и нажмите кнопку "START", чтобы начать работу.

5. Во время работы беговой дорожки, кнопки (-) и (+) будут недоступны. Если вы хотите остановить процесс работы, нажмите кнопку "STOP" или вытащите ключ. Далее установите нужную скорость

6. Для принудительного прерывания работы извлеките ключ. Оборудование медленно остановится. На экране отобразится значок "Err". Вставьте ключ в систему и на экране отобразится значок "OFF".

7. После каждого завершения тренировки нажимайте кнопку "STOP".

Если на экране появляются какие-либо коды ошибок, проверьте возможные причины:



Убедитесь, что полностью вставили ключ.

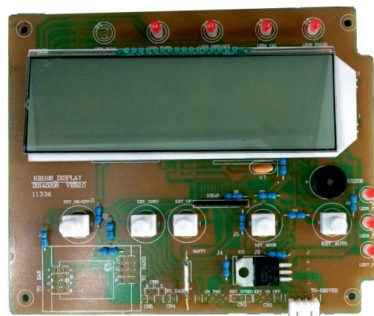

Если ключ полностью вставлен и на экране отображаются коды ошибок, вскройте крышку монитора и замените детали.

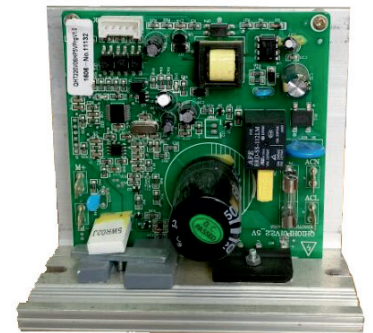

- E2 замените материнскую плату
- E4 замените материнскую плату
- E5 защита от сверхтока. Замените материнскую плату
- E6 Ошибка работы двигателя. Убедитесь, что все провода подключены. При необходимости замените материнскую плату.
- E7 прерывание линий. Убедитесь, что все провода подключены
- E8 ошибка перезагрузки. Был превышен вес пользователя



WWW.START-LINE.RU

WWW.STARTLINE-FITNESS.RU

БЕГОВАЯ ДОРОЖКА GALAXY SLF MT106

СКЛАДЫВАНИЕ И РАСКЛАДЫВАНИЕ

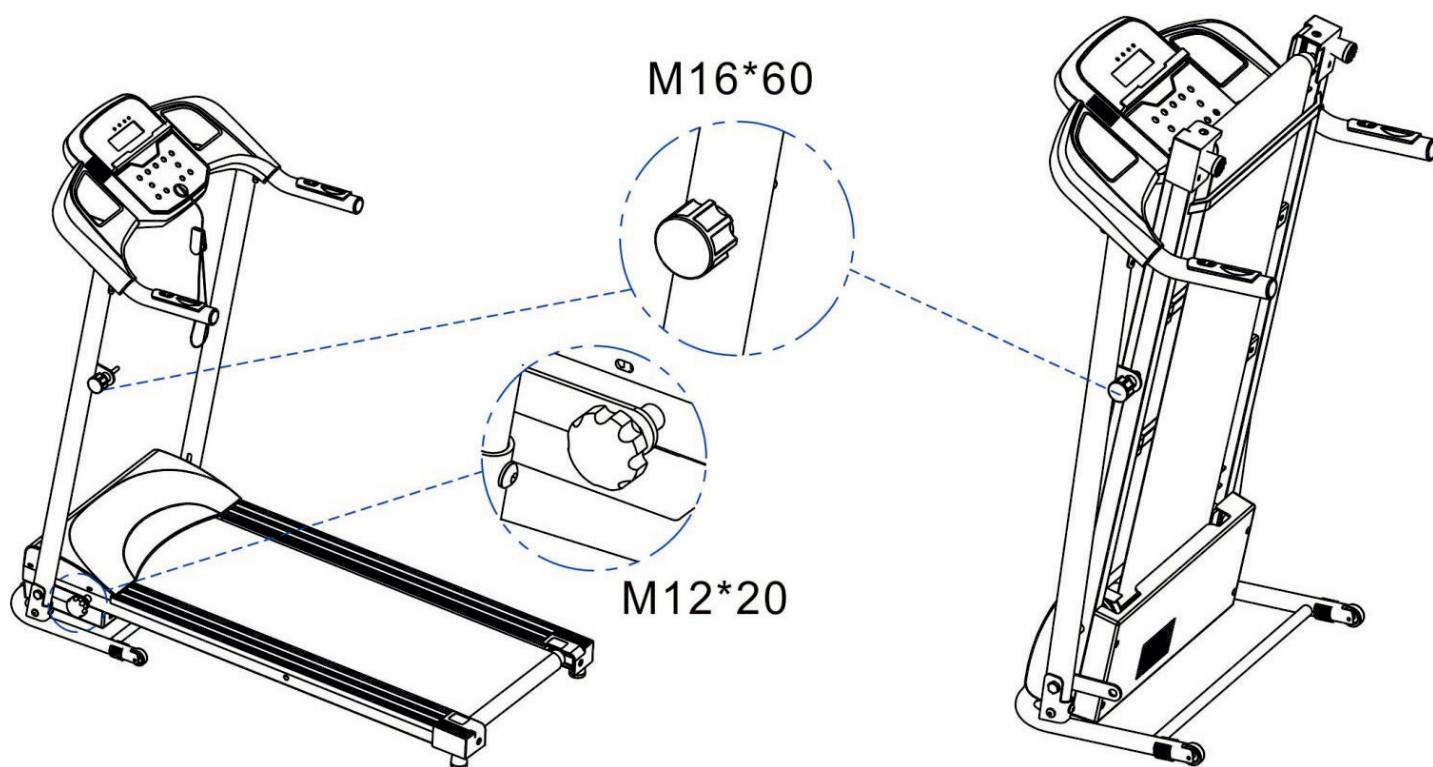

Складывание:

Поверните фиксированную ручку и поднимите подножку, чтобы собрать тренажер. Вытяните ручку натяжения, направленную на платформу, затем отпустите ее, чтобы зафиксировать оборудование. Переместите беговую дорожку.

Раскладывание:

Вытяните ручку натяжения и нажмите на подножку. Зафиксируйте беговую дорожку с помощью фиксированной ручки, затем включите тренажер после подключения розетке.

ИСПОЛЬЗОВАНИЕ СИЛИКОНОВОЙ СМАЗКИ



Плотно натяните беговое полотно. Затем нанесите силиконовую смазку на борта беговой дорожки. Запустите тренажер и дайте ей поработать 3 минуты без использования. Рекомендуется делать это после каждых 30 часов использования, что будет способствовать продлению срока службы деталей.

START LINE Fitness

WWW.START-LINE.RU

WWW.STARTLINE-FITNESS.RU

БЕГОВАЯ ДОРОЖКА GALAXY SLF MT106

РЕГУЛИРОВКА ЗАЩИТНОГО РЕМНЯ

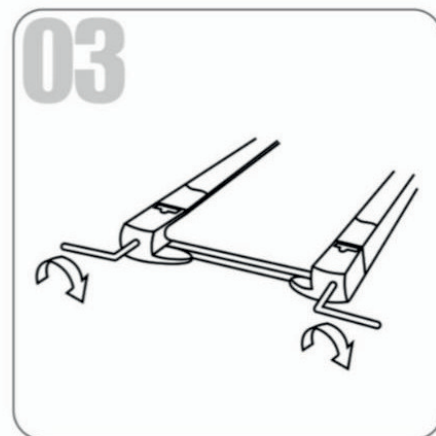
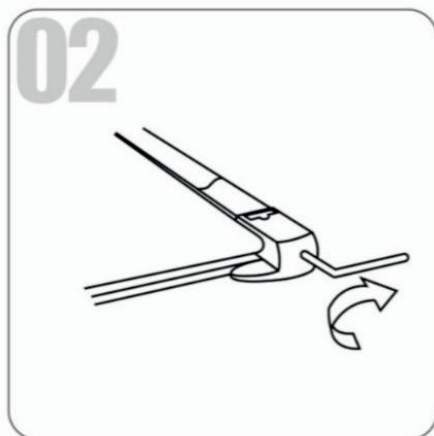

(1) беговой ремень отклоняется влево

Запустите тренажер на скорости 1-1,5 км / ч (не стойте на беговом полотне).

Используйте универсальный гаечный ключ, чтобы повернуть винт по часовой стрелке до желаемого положения (см. Рис.1). Затем дайте тренажеру поработать без нагрузки в течение 1-2 минут.

Далее отрегулируйте ремень так, чтобы он оказался посередине.

(2) беговой ремень отклоняется вправо

Запустите тренажер на скорости 1-1,5 км / ч (не стойте на беговом полотне).

Используйте универсальный гаечный ключ, чтобы повернуть винт против часовой стрелке до желаемого положения (см. Рис.2). Затем дайте тренажеру поработать без нагрузки в течение 1-2 минут.

Далее отрегулируйте ремень так, чтобы он оказался посередине.

(3) Беговой ремень застрял

Если беговое полотно не движется, используйте универсальный гаечный ключ, чтобы повернуть винты на 180 градусов с левой и правой стороны.

ЕЖЕДНЕВНОЕ ОБСЛУЖИВАНИЕ

1. Выключите и извлеките вилку из розетки перед проверкой тренажера или зазора.

2. Очищайте ремень и пластину после использования, по крайней мере, один раз в неделю.

3. Проверьте и затяните винты и болты.

4. Не вешайте одежду и т. п. на тренажер.

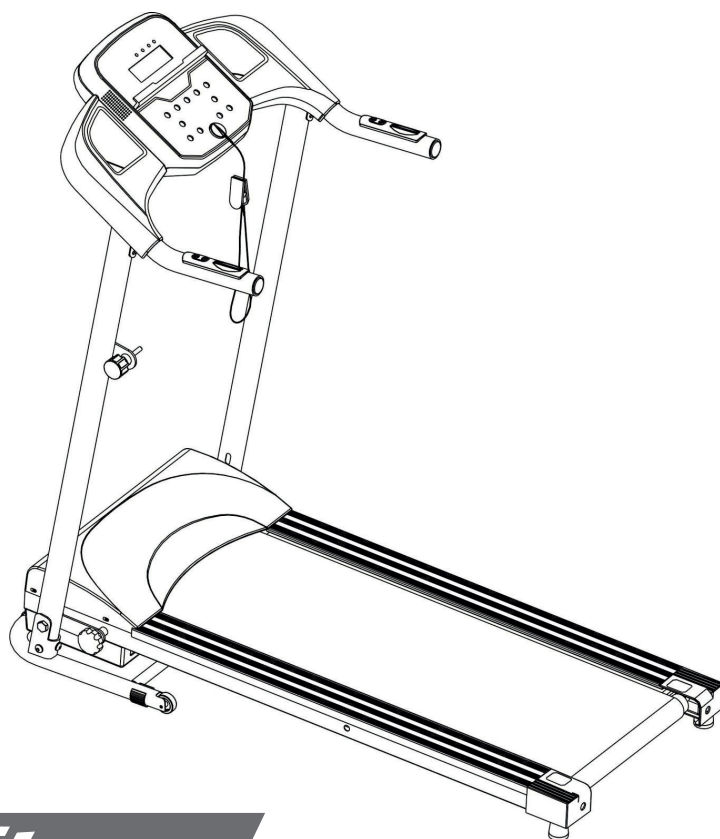

START LINE Fitness

WWW.START-LINE.RU

WWW.STARTLINE-FITNESS.RU